

Мебель необходимо хранить и эксплуатировать в сухих и теплых помещениях, имеющих отопление и вентиляцию, при температуре от +5<sup>0</sup> до +40<sup>0</sup>С при относительной влажности воздуха 50-60%.

Удаление пыли с поверхности мебели следует производить сухой мягкой тканью (фланель, миткаль). Не допускается применение **СПИРТОСОДЕРЖАЩИХ ЧИСТЯЩИХ СРЕДСТВ**, соды, порошков и других материалов, не предназначенных для ухода за мебелью.

Поверхность изделия следует предохранять от попадания на неё влаги (во избежание разбухания), различных растворителей, кислот, щелочей и механических повреждений.

Помните, что сохранность и долговечность изделия зависит не только от её конструкции и качества материалов, но и от правильной эксплуатации и ухода за ней.

#### Гарантии изготовителя

Приобретая изделия мебели, убедитесь в полной комплектности набора и отсутствии механических повреждений комплектующих, облицовки и стеклянных элементов мебели.

Претензии от покупателей принимаются магазинами, продавшими товар, в течение 12 месяцев со дня приобретения мебели, с обязательным приложением товарного чека, этикетки и паспорта изделия.

Предприятие не рассматривает претензии, поступающие непосредственно от потребителей, без обращения в торговую организацию.

Предприятие не отвечает по дефектам, появившимся из-за несоблюдения покупателем правил эксплуатации, сборки, транспортировки и ухода за мебелью.

Предприятие не несет ответственности по повреждениям, возникшим в результате транспортировки мебели в собранном виде.

**В процессе производства изготовитель считает возможным производить конструктивные и технологические изменения, направленные на улучшение качества мебели и удовлетворение спроса населения.**

Дата комплектовки фурнитуры \_\_\_\_\_

Комплектовщик фурнитуры \_\_\_\_\_

#### **УВАЖАЕМЫЙ ПОКУПАТЕЛЬ!**

Благодарим за покупку и надеемся, что Вы примите во внимание наши рекомендации, и тогда мебель будет служить для Вас длительное время

## Коллекция «Ривьера» Стол журнальный Сосна белая/Винтаж оксид

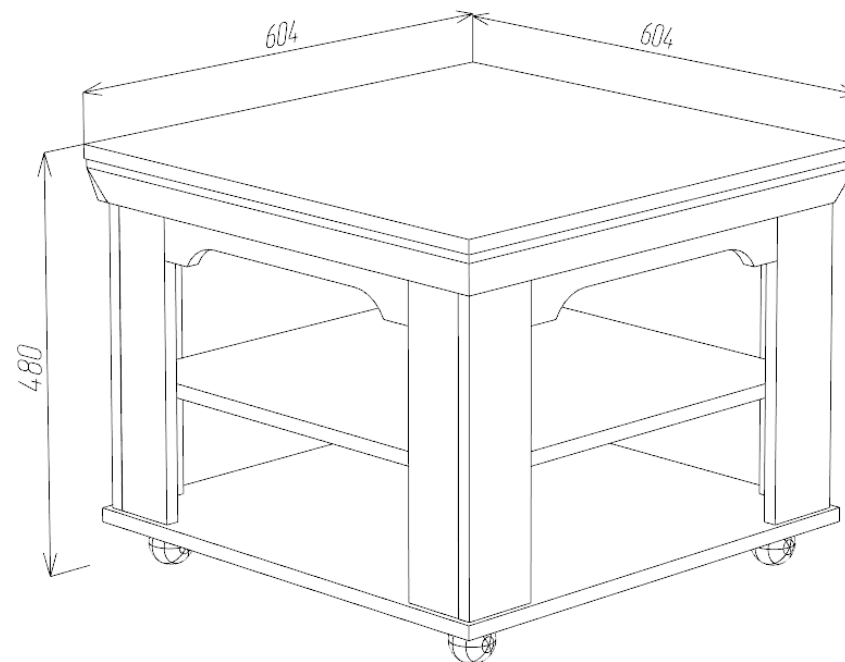

## Паспорт

и инструкция по сборке и эксплуатации мебели

# Общие технические указания по сборке

1. Освободить детали от упаковки.
2. Проверить наличие деталей и фурнитуры по комплектovacным ведомостям. **При обнаружении дефектов или некомплектности к сборке не приступать. Обратитесь к продавцу.**
3. Во избежание порчи деталей, сборку необходимо производить вдвоем в горизонтальном положении на ровном полу, покрытом тканью или бумагой.

**Таблица 1**  
Спецификация

Поз	Наименование	Кол-во	Готовая деталь	
			Длина	Ширина
1	крыша	1	604	603
2	бок	1	581	579,5
3	бок	1	532	532
4	бок	2	383	99,5
5	бок	2	383	99,5
6	бок	2	398	91
7	бок	2	398	91
8	бок	2	398	74,5
9	бок	2	398	74,5

**Таблица 2**

Болт для стяжки RAFIX 20	8	шт
Евровинт 6,3*50 цинк	8	шт
Заглушка к евровинту	8	шт
Заглушка под эксцентрик	24	шт
Ключ под евровинт	1	шт
Опора роликовая	4	шт
Саморез 4*25	12	шт
Стяжка эксцентриковая RAFIX с утолщением 20	8	шт
Заглушка на корпус RAFIX 20 белая	8	шт
Стяжка эксцентрик	24	шт
Шканты 30*8	16	шт
Саморез 3,5*16	20	шт

## Инструкция по сборке.

### 1. Сборка каркаса

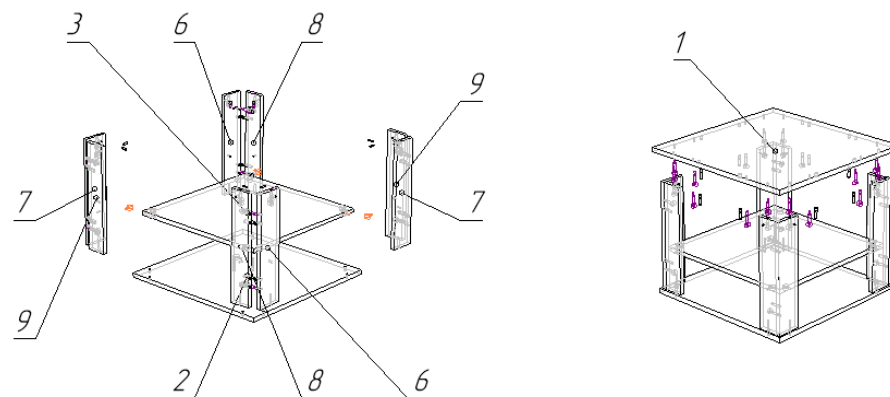

### 2. Установка декоров, карниза и опор колесных

